

studio

PANDUAN PEMASANGAN



DELL[™]
YOURS IS HERE

studio

PANDUAN PEMASANGAN

Model PP24L

Catatan, Pemberitahuan, dan Perhatian

-  **CATATAN:** CATATAN menunjukkan informasi penting yang membantu Anda mengoptimalkan penggunaan komputer Anda.
-  **PEMBERITAHUAN:** PEMBERITAHUAN menunjukkan kerusakan potensial pada perangkat keras atau kehilangan data yang mungkin terjadi dan memberitahukan Anda cara menghindari masalah tersebut.
-  **PERHATIAN: PERHATIAN** menunjukkan potensi terjadinya kerusakan properti, cedera pada seseorang, atau kematian.

Jika Anda membeli komputer Dell™ n Series, semua referensi dalam dokumen ini mengenai sistem pengoperasian Microsoft® Windows® menjadi tidak berlaku.

Informasi dalam dokumen ini dapat berubah sewaktu-waktu tanpa pemberitahuan sebelumnya.

© 2008 Dell Inc. Hak cipta dilindungi undang-undang.

Dilarang keras memperbanyak material ini dalam cara apa pun tanpa izin tertulis Dell Inc.

Merek dagang yang digunakan dalam teks ini: *Dell*, logo *DELL*, *MediaDirect*, *Wi-Fi Catcher*, *YOURS IS HERE*, dan *DellConnect* merupakan merek dagang terdaftar dari Dell Inc.; *Intel*, *Pentium*, dan *Celeron* merupakan merek dagang terdaftar dan *Core* merupakan merek dagang dari Intel Corporation di AS. dan negara lainnya; *Microsoft*, *Windows*, dan *Windows Vista* merupakan merek dagang atau merek dagang terdaftar dari Microsoft Corporation di Amerika Serikat dan/atau negara lainnya.; *Blu-ray Disc* merupakan merek dagang dari Blu-ray Disc Association; *Bluetooth* merupakan merek dagang terdaftar yang dimiliki oleh Bluetooth SIG, Inc. dan digunakan oleh Dell dengan lisensi.

Merek dagang lain dan nama dagang yang mungkin digunakan dalam dokumen ini mengacu ke entitas yang mengaku memiliki merek dan nama produk mereka. Dell Inc. tidak mengklaim kepemilikan dari merek dagang dan nama dagang selain miliknya sendiri.

Daftar Isi

Memasang Laptop Studio Anda	5	Melepaskan dan Memasang Kembali	
Sebelum Memasang Laptop Studio Anda	5	Baterai	25
Menyambungkan adaptor AC	6	Menggunakan Drive Disk Optis	26
Menyambungkan Kabel Jaringan		Fitur Perangkat Lunak	26
(opisional)	7	Masalah Jaringan	29
Menyalakan laptop Studio Anda	7	Menyelesaikan Masalah.	29
Menggunakan Saklar Nirkabel	8	Masalah Daya	30
Pengaturan Windows Vista®	8	Masalah Memori	31
Menyambungkan ke Internet (Opsional)	9	Masalah Penguncian dan Perangkat	
Menggunakan Laptop Studio Anda	12	Lunak	32
Lampu Status Perangkat	12	Menggunakan Peralatan Pendukung.	34
Fitur Sisi Kanan	14	Pusat Dukungan Dell	34
Fitur Sisi Kiri	17	Pesan Sistem	35
Fitur Dasar Komputer dan Keyboard	20	Penelusuran Kesalahan Perangkat	
Fitur Display	23	Keras	37
Kontrol Media	24	Diagnostik Dell	37

Memulihkan Sistem Pengoperasian Anda	40	Sebelum Menghubungi Dell	50
Pemulihan Sistem	40	Menghubungi Dell	51
Dell Factory Image Restore (Pemulihan Profil Pabrik Dell).....	42	Mencari Informasi Tambahan dan Bantuan	53
Penginstalan Ulang Sistem Pengoperasian.....	44	Spesifikasi Dasar	56
Mendapatkan Bantuan	46	Lampiran	68
Dukungan Teknis dan Layanan Pelanggan.....	47	Pemberitahuan Produk Macrovision	68
DellConnect™	47	Indeks	69
Layanan Online	47		
Layanan AutoTech.....	48		
Informasi Produk	49		
Mengembalikan Komponen untuk Reparasi Sesuai Garansi atau untuk Pengembalian Uang.....	49		

Memasang Laptop Studio Anda

Bagian ini memberikan informasi tentang cara memasang laptop Studio 1435 Anda dan menyambungkan periferalnya.

Sebelum Memasang Laptop Studio Anda

Saat memilih lokasi untuk komputer Anda, pastikan konektor listrik dapat dijangkau dengan mudah, tersedia ventilasi yang cukup, dan komputer ditempatkan di permukaan yang datar.

Komputer Studio dapat mengalami pemanasan berlebih jika aliran udara di sekeliling komputer Studio Anda terbatas. Untuk mencegah pemanasan berlebih, pastikan ada jarak sekitar 10,2 cm (4 inci) di belakang komputer dan minimal 5,1 cm (2 inci) pada semua sisi komputer. Anda tidak boleh meletakkan komputer Anda di tempat yang tertutup, seperti di dalam lemari atau laci saat komputer dinyalakan.



PERHATIAN: Jangan sampai ada benda yang menyumbat, masuk ke dalam ventilasi udara atau ada debu yang menumpuk dalam ventilasi udara. Jangan simpan komputer Dell™ Anda di lingkungan dengan aliran udara terbatas, seperti di dalam tas, saat sedang dioperasikan. Aliran udara yang terbatas dapat merusak komputer atau menimbulkan kebakaran. Komputer mengaktifkan kipas saat komputer menjadi panas. Bunyi kipas merupakan hal yang normal dan tidak berarti adanya masalah dengan kipas atau komputer.



PEMBERITAHUAN: Meletakkan atau menumpuk benda-benda berat dan tajam di atas komputer dapat menyebabkan kerusakan permanen pada komputer.

Menyambungkan adaptor AC

Sambungkan adaptor AC ke komputer dan kemudian masukkan ke outlet listrik atau protektor daya.

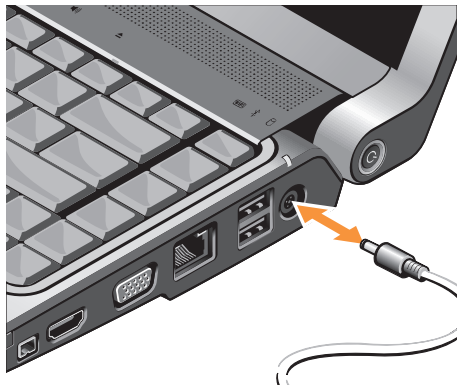

⚠ PERHATIAN: Adaptor AC dapat digunakan dengan outlet listrik di seluruh dunia. Namun, konektor daya dan soket ekstensi mungkin berbeda-beda di beberapa negara. Menggunakan kabel yang tidak kompatibel atau menyambungkan kabel ke soket ekstensi atau outlet listrik secara tidak tepat dapat menyebabkan kebakaran atau kerusakan peralatan.

- ➡ PEMBERITAHUAN:** Untuk melepaskan kabel adaptor AC dari komputer, pegang konektor, bukan kabelnya, dan tarik dengan kuat, namun perlahan untuk mencegah kerusakan pada kabel tersebut.
- ✍ CATATAN:** Sambungkan kabel daya ke adaptor dengan kuat dan pastikan lampu pada adaptor menyala saat Anda menghidupkan daya.

Menyambungkan Kabel Jaringan (opsional)

Jika Anda bermaksud menggunakan koneksi jaringan kabel, pasang kabel jaringan.

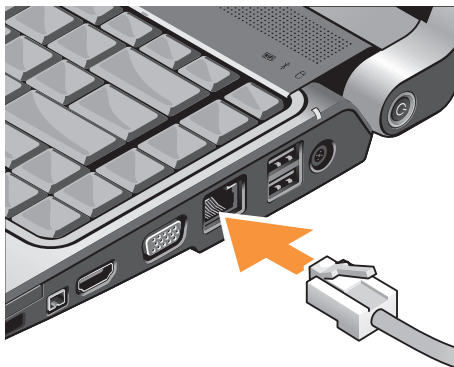

Menyalakan laptop Studio Anda



Menggunakan Saklar Nirkabel

Jika Anda bermaksud menggunakan koneksi nirkabel, pastikan saklar nirkabel dalam posisi "On".

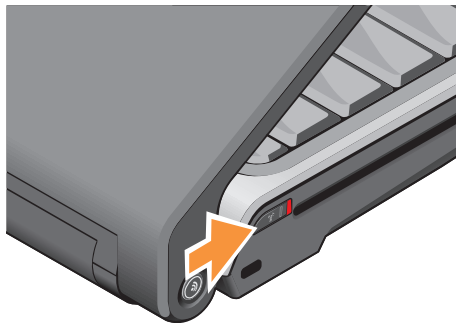

Untuk mengaktifkan saklar nirkabel, dorong saklar dari bagian belakang ke bagian depan komputer hingga terdengar terkunci pada posisinya.



Pengaturan Windows Vista®

Komputer Dell Anda telah dilengkapi dengan Windows Vista. Saat mengatur Windows Vista untuk pertama kalinya, ikuti instruksi pada layar. Tahapan ini harus dilakukan dan mungkin membutuhkan waktu 15 menit hingga selesai. Layar akan menuntun Anda melewati beberapa prosedur, termasuk menerima perjanjian lisensi, mengatur preferensi, dan mengatur koneksi internet.

➡ **PEMBERITAHUAN:** Proses pengaturan sistem pengoperasian tidak boleh dihentikan. Jika dihentikan, komputer Anda akan menjadi tidak dapat digunakan.

Menyambungkan ke Internet (Opsional)

CATATAN: ISP (Internet Service Providers) dan penawaran ISP berbeda-beda di setiap negara.

Untuk tersambung ke internet, Anda membutuhkan modem eksternal atau koneksi jaringan dan penyedia layanan internet (ISP).

CATATAN: Jika modem USB eksternal atau adaptor WLAN tidak menjadi bagian dari pesanan awal Anda, Anda dapat membeli komponen ini dari situs web Dell pada dell.com.

Mengatur Koneksi Internet Kabel

Jika Anda menggunakan koneksi dial-up, sambungkan jalur telepon ke modem USB eksternal (opsional) dan ke soket telepon sebelum Anda mengatur koneksi internet. Jika Anda menggunakan DSL atau koneksi modem satelit/kabel, hubungi ISP atau layanan telepon selular Anda untuk instruksi pemasangan.

Mengatur Koneksi Internet Nirkabel

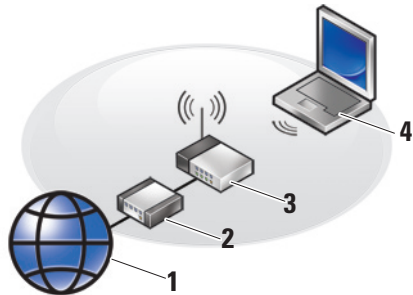

1. Layanan internet
2. kabel atau modem DSL
3. router nirkabel
4. komputer portabel dengan kartu jaringan nirkabel

Lihat dokumentasi untuk laptop Studio atau router untuk informasi lebih lanjut tentang cara mengatur dan menggunakan jaringan nirkabel Anda.

Memasang Laptop Studio Anda

Sebelum Anda dapat menggunakan koneksi internet nirkabel, Anda harus menyambungkan router nirkabel Anda.

Untuk membentuk koneksi ke router nirkabel:

1. Simpan dan tutup semua file yang terbuka, dan tutup semua program.
2. Klik **Start**  → **Connect To**.
3. Ikuti instruksi pada layar untuk menyelesaikan pengaturan.

Mengatur Koneksi Internet Anda

Untuk mengatur koneksi internet dengan akses cepat desktop ISP yang telah tersedia:

1. Simpan dan tutup semua file yang terbuka, dan tutup semua program.
2. Klik dua kali ikon ISP pada desktop Microsoft® Windows®.
3. Ikuti instruksi pada layar untuk menyelesaikan pengaturan.

Jika Anda tidak memiliki ikon ISP pada desktop Anda atau jika Anda ingin memasang koneksi internet dengan ISP yang berbeda, lakukan tahapan yang dijelaskan di bagian selanjutnya.

 **CATATAN:** Jika Anda tidak dapat terkoneksi ke internet, namun sebelumnya berhasil melakukan koneksi, ISP mungkin sedang bermasalah. Hubungi ISP Anda untuk memeriksa status layanan, atau coba lakukan koneksi lagi nanti.

 **CATATAN:** Siapkan informasi ISP Anda. Jika Anda tidak memiliki ISP, wizard Connect to the Internet dapat membantu Anda mendapatkan sebuah ISP.

1. Simpan dan tutup semua file yang terbuka, dan tutup semua program.
2. Klik **Start**  → **Control Panel**.
3. Pada **Network and Internet**, klik **Connect to the Internet**.

Jendela **Connect to the Internet** akan muncul.

4. Klik **Broadband (PPPoE)** atau **Dial-up**, tergantung bagaimana Anda ingin terkoneksi ke internet:
 - a. Pilih **Broadband** jika Anda akan menggunakan DSL, modem satelit, modem TV kabel, atau koneksi teknologi nirkabel.
 - b. Pilih **Dial-up** jika Anda akan menggunakan modem dial-up USB opsional atau ISDN.
-  **CATATAN:** Jika Anda tidak tahu tipe koneksi mana yang harus dipilih, klik **Help me choose** atau hubungi ISP Anda.
5. Ikuti instruksi pada layar dan gunakan informasi pengaturan yang disediakan oleh ISP Anda untuk menyelesaikan pengaturan.

Menggunakan Laptop Studio Anda

Studio 1435 Anda memiliki beberapa indikator, tombol, dan fitur yang menyediakan informasi seketika dan akses cepat yang menghemat waktu untuk tugas-tugas umum.

Lampu Status Perangkat

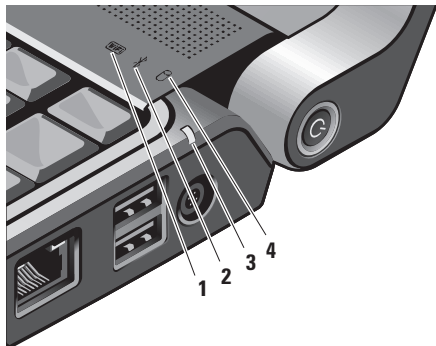

- 1  **Lampu status WiFi** – Menyala saat jaringan nirkabel diaktifkan.



Lihat “mengaktifkan/menonaktifkan saklar nirkabel” pada halaman 19 untuk mengaktifkan dan menonaktifkan semua komunikasi nirkabel dengan cepat:

- 2  **Lampu status Bluetooth® (opsional)** – Menyala saat kartu dengan teknologi nirkabel Bluetooth diaktifkan.

 **CATATAN:** Kartu dengan teknologi nirkabel Bluetooth merupakan fitur opsional.

Untuk menonaktifkan nirkabel Bluetooth, klik kanan ikon bluetooth di area notifikasi pada desktop Anda, dan klik **Turn Bluetooth Adapter Off** atau lihat “mengaktifkan/menonaktifkan saklar nirkabel” pada halaman 19.

- 3**  **Lampu status baterai –**
Mengindikasikan status pengisian baterai:
- Padam – daya baterai memadai atau komputer dimatikan.
 - Putih solid – baterai sedang diisi.
 - Oranye solid – daya baterai lemah.
 - Berkedip-kedip oranye – baterai sangat lemah dan Anda harus menyambungkan adaptor AC atau menyimpan dan menutup dokumen dan aplikasi yang sedang dibuka hingga Anda dapat menyambungkan laptop ke adaptor AC..

- 4**  **Lampu aktivitas hard drive –**
Menyala saat komputer membaca atau menulis data. Lampu yang berkedip-kedip menunjukkan adanya aktivitas hard drive.
-  **CATATAN:** Untuk mencegah hilangnya data, jangan pernah mematikan komputer saat lampu aktivitas hard drive berkedip-kedip.

Fitur Sisi Kanan

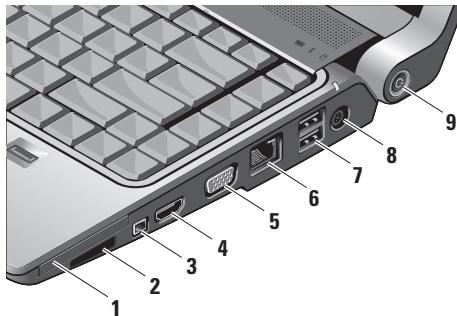

- 1 **EC** **Slot ExpressCard** – Menyediakan dukungan memori tambahan, komunikasi kabel dan nirkabel, multimedia, dan fitur keamanan. Mendukung ExpressCards 54 mm dan 34 mm.

- CATATAN:** Slot ExpressCard didesain hanya untuk ExpressCards. TIDAK mendukung Kartu PC.
- CATATAN:** Komputer Anda dikirimkan dengan sisipan plastik terpasang dalam slot ExpressCard. Sisipan ini melindungi slot yang belum digunakan dari debu dan partikel lainnya. Simpan sisipan untuk digunakan saat ExpressCard tidak dipasang di dalam slot; sisipan dari komputer lain mungkin tidak cocok untuk komputer Anda.

2 SD/MMC - MS/Pro Pembaca kartu media

8-in-1 Media – Menawarkan cara yang cepat dan nyaman untuk menampilkan dan berbagi foto digital, musik, video, dan dokumen yang disimpan dalam kartu memori media digital berikut:

- Kartu memori Secure Digital (SD)
- Kartu Secure Digital Input/Output (SDIO)
- Kartu MultiMedia (MMC)
- Memory Stick
- Memory Stick PRO
- Kartu xD-Picture
- Hi Speed-SD
- Hi Density-SD









CATATAN: Komputer Anda dikirimkan dengan sisipan plastik terpasang dalam slot kartu media. Sisipan ini melindungi slot yang belum digunakan dari debu dan partikel lainnya. Simpan sisipan untuk digunakan saat kartu media tidak dipasang di dalam slot. Sisipan dari komputer lain mungkin tidak cocok untuk komputer Anda.

3 1394 Konektor IEEE 1394 –

Menyambungkan perangkat multimedia serial kecepatan tinggi yang mendukung IEEE 1394, seperti kamera video digital tertentu.

Menggunakan Laptop Studio Anda

- 4  **Konektor HDMI-Out** – konektor HDMI-Out (Hi-Definition Multimedia Interface Out) membawa data keluar sebagai sinyal digital tak terkompresi untuk menghasilkan video dan audio hi-definition. Misalnya, konektor ini disambungkan ke TV untuk sinyal audio dan video.
-  **CATATAN:** Untuk monitor, hanya sinyal video yang akan terbaca.
- 5  **Konektor VGA** – Menyambungkan perangkat video, seperti monitor atau proyektor.
- 6  **Konektor jaringan** – Jika Anda menggunakan sinyal jaringan kabel, konektor ini akan menyambungkan komputer Anda ke jaringan atau perangkat broadband. Dua lampu dekat konektor menunjukkan status dan aktivitas untuk koneksi jaringan kabel.

- 7  **Konektor USB 2.0 (2)** – Menyambungkan perangkat USB, seperti mouse, keyboard, printer, drive eksternal, atau pemutar MP3.
- 8  **Konektor adaptor AC** – Menyambungkan adaptor AC ke komputer untuk menyalakan komputer dan mengisi baterai saat komputer sedang tidak digunakan. Adaptor AC berfungsi mengubah daya AC ke daya DC yang diperlukan komputer.
- Untuk informasi lebih lanjut, lihat “Menyambungkan adaptor AC” pada 6

- 9  **Lampu dan tombol daya –**
Mengaktifkan dan menonaktifkan daya saat ditekan.

 **PEMBERITAHUAN:** Jika komputer berhenti merespons, tekan dan tahan tombol daya hingga komputer benar-benar mati (perlu beberapa detik).

Lampu di bagian tengah tombol ini menginformasikan status daya:

- Berkedip-kedip putih – komputer dalam kondisi "sleep"
- Putih solid – komputer sedang dinyalakan
- Padam – komputer dimatikan atau dalam kondisi "hibernate" (hibernasi)

Fitur Sisi Kiri

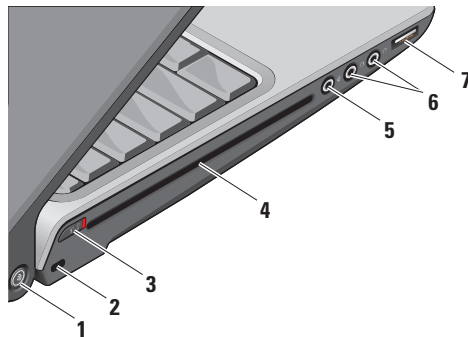

 **CATATAN:** Jangan gunakan disk berukuran atau berbentuk lain (termasuk mini-CD dan mini-DVD) karena Anda dapat merusak drive.

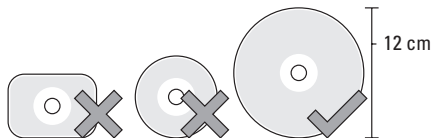

1 Tombol Pencari Jaringan Dell Wi-Fi Catcher™



Aktifkan saklar nirkabel dan tekan tombol ini beberapa detik untuk mencari jaringan nirkabel dalam jangkauan Anda.

 **CATATAN:** Lampu Pencari Jaringan Wi-Fi Catcher akan aktif apabila komputer dimatikan, dalam mode Standby, atau mode Hibernate dan saklar nirkabel dikonfigurasi di program pengaturan sistem (BIOS) untuk mengontrol koneksi jaringan Wi-Fi.

 **CATATAN:** Pencari Jaringan Wi-Fi Catcher diaktifkan dan dikonfigurasi untuk digunakan sewaktu komputer dikirim ke Anda.

Jika komputer dimatikan, dalam mode Standby, atau mode Hibernate, lampu di bagian tengah tombol mengindikasikan status pencarian:

- Berkedip-kedip putih: Sedang mencari jaringan
- Menyala putih solid selama 10 detik kemudian padam: Ditemukan jaringan
- Nyala putih padam setelah 10 kedipan: Tidak ada sinyal

2 **Slot kabel sekuriti** – Memungkinkan Anda untuk memasang perangkat antipencurian yang dijual di pasaran ke komputer.

 **CATATAN:** Sebelum Anda membeli perangkat antipencurian, pastikan perangkat dapat digunakan dengan slot kabel sekuriti pada komputer Anda.

- 3  **Saklar On/Off nirkabel** – Gunakan saklar ini untuk mengaktifkan atau menonaktifkan dengan cepat semua perangkat nirkabel seperti kartu WLAN dan kartu internal dengan teknologi nirkabel Bluetooth.

Saklar nirkabel mungkin berada di posisi Off saat komputer dikirimkan kepada Anda. Untuk mengaktifkan saklar, dorong saklar dari bagian belakang ke arah bagian depan komputer hingga terdengar terkunci pada posisinya.





 **CATATAN:** Saklar ini dapat dinonaktifkan melalui Dell QuickSet atau BIOS (program pengaturan sistem).

- 4 **Drive Optis** – Hanya mendukung CD dan DVD-dengan bentuk dan ukuran standar (12 cm). Pastikan sisi dengan cetakan atau tulisan mengarah ke atas saat memasukkan disk.

Untuk informasi lebih lanjut, lihat *Panduan Teknologi Dell*.

- 5  **Konektor Audio Input/Mikrofon** – Menyambungkan ke mikrofon atau sinyal input untuk penggunaan dengan program audio.

- 6  **Konektor Audio Output/ Headphone (2)** – Menyambungkan ke headphone, speaker listrik, atau sound system. Sinyal audio sama untuk kedua konektor.

- 7  **Konektor USB** – Menyambungkan ke perangkat USB, seperti mouse, keyboard, printer, drive eksternal, atau pemutar MP3.

Fitur Dasar Komputer dan Keyboard

- 1 Lampu Caps Lock** – Menyala saat menggunakan tombol Caps Lock.
- 2 Mikrofon Analog** – Jika Anda tidak memiliki kamera terintegrasi opsional dengan mikrofon ganda, mikrofon tunggal ini dapat digunakan untuk konferensi dan chatting.
- 3 Consumer IR** – Memungkinkan aplikasi perangkat lunak tertentu untuk dikontrol oleh Dell Travel Remote (perangkat opsional yang dapat disimpan di slot ExpressCard saat tidak digunakan).
- 4 Tombol panel sentuh** – Menyediakan fungsi klik kiri dan klik kanan seperti pada mouse.
- 5 Panel sentuh** – Menyediakan fungsionalitas mouse untuk memindahkan kursor, menarik atau memindahkan item pilihan, dan klik kanan atau klik kiri dengan menekan permukaan.

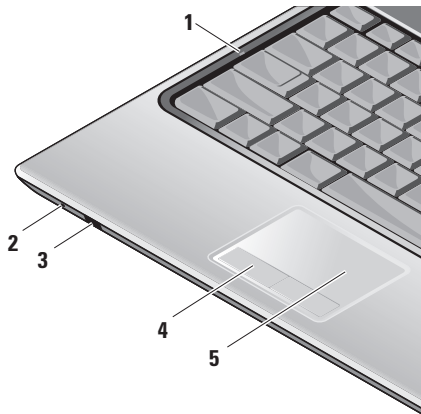

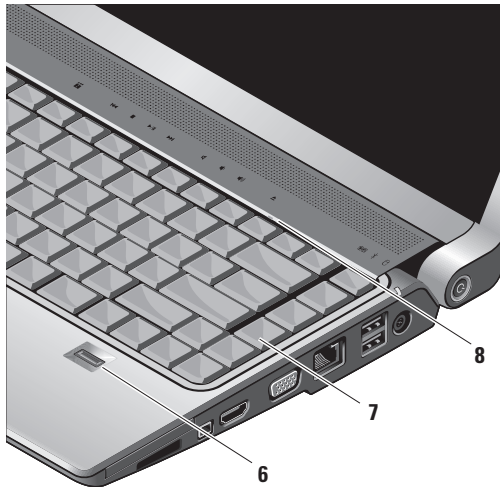

- 6 Pembaca sidik jari (opsional)** – Membantu menjaga keamanan komputer Anda. Jika Anda meletakkan jari Anda di atas pembaca, alat ini akan menggunakan sidik jari khas Anda untuk membuktikan keaslian identitas pengguna (dengan memasukkan entri nama pengguna dan password secara otomatis) menggunakan perangkat lunak *DigitalPersona Personal*. Untuk mengaktifkan dan menggunakan *Digital Persona Personal*, klik **Start** → **Programs** → **DigitalPersona Personal**.

Menggunakan Laptop Studio Anda

7 Keyboard/Keyboard dengan Lampu Latar (opsional) – Jika Anda membelinya, keyboard dengan lampu latar menyediakan pencahayaan di lingkungan yang gelap dengan menerangi semua simbol pada tombol. Pengaturan untuk keyboard ini dapat dipersonalisasi dengan menggunakan Dell QuickSet. Untuk informasi lebih lanjut tentang keyboard, lihat *Panduan Teknologi Dell*.

Pengaturan Penerangan Keyboard dengan Lampu Latar – Tekan <Fn> + tombol panah kanan untuk berpindah antara tiga status penyalaan lampu (dalam urutan yang diberikan).

Tiga status penyalaan lampu adalah:

- a. penerangan penuh keyboard/panel sentuh
- b. penerangan setengah keyboard/panel sentuh
- c. tanpa penerangan

8 Lampu Num Lock – Menyala saat menggunakan tombol Num Lock.

Fitur Display

Panel display berisi sebuah kamera opsional dan rangkaian mikrofon ganda yang menyertainya.

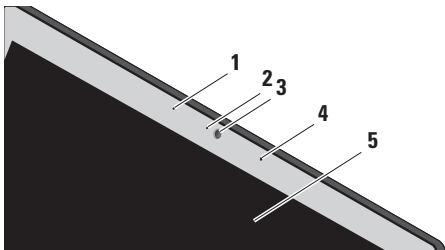

- 1 Rangkaian mikrofon digital kiri (opsional)** – Bersama dengan rangkaian mikrofon digital kanan akan menyediakan suara berkualitas tinggi untuk chatting video dan rekaman suara.
- 2 Indikator aktivitas Kamera** – Lampu yang mengindikasikan pengaktifan dan penonaktifan kamera. Tergantung pilihan yang Anda buat saat membeli komputer, komputer Anda mungkin tidak termasuk kamera.

3 Kamera (opsional) – Kamera terintegrasi untuk mengambil video, melakukan konferensi, dan chatting. Tergantung pilihan yang Anda buat saat membeli komputer, komputer Anda mungkin tidak termasuk kamera.

Pengenal Wajah FastAccess (opsional) – Membantu menjaga keamanan komputer Dell™ Anda. Perangkat lunak pengenalan wajah canggih ini mempelajari wajah Anda dan meminimalkan kebutuhan untuk menggunakan password login. Untuk informasi lebih lanjut, klik **Start** → **Programs** → **FastAccess**.

- 4 Rangkaian mikrofon digital kanan (opsional)** – Bersama dengan rangkaian mikrofon digital kiri akan menyediakan suara berkualitas tinggi untuk chatting video dan rekaman suara.
- 5 Display** – Display Anda dapat bervariasi, tergantung pilihan Anda saat membeli komputer. Untuk informasi lebih lanjut tentang display, lihat *Panduan Teknologi Dell*.

Menggunakan Laptop Studio Anda

Kontrol Media

Untuk menggunakan kontrol media, tekan perlahan simbol dan kemudian lepaskan.

Simbol kontrol akan menyala selama 2 detik untuk mengonfirmasi pilihan Anda dan kemudian padam



Jalankan Dell MediaDirect



Putar track atau chapter sebelumnya



Stop



Putar atau tunda



Putar track atau chapter selanjutnya



Matikan suara



Turunkan volume



Tingkatkan volume



Keluarkan disk

Melepaskan dan Memasang Kembali Baterai

⚠ PERHATIAN: Menggunakan baterai yang tidak kompatibel dapat meningkatkan risiko kebakaran atau ledakan. Komputer ini hanya boleh menggunakan baterai yang dibeli dari Dell. Jangan gunakan baterai dari komputer lain.

⚠ PERHATIAN: Sebelum melepaskan baterai, matikan komputer, dan lepaskan kabel eksternal (termasuk adaptor AC).

Untuk melepaskan baterai:

1. Matikan komputer dan lepaskan semua kabel eksternal.
2. Balikkan komputer.
3. Geser kait pelepas baterai ke arah sisi komputer dan tahan di posisi tersebut.
4. Geser baterai keluar dari tempat baterai.

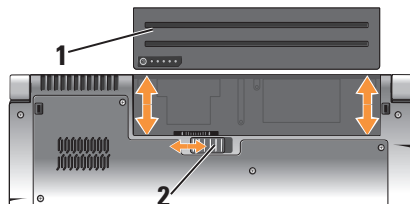

- 1 Baterai
- 2 Kait pelepas baterai

Untuk memasang baterai kembali, dorong baterai ke dalam tempatnya hingga terdengar terkunci pada posisinya.

Menggunakan Drive Disk Optis

- ➔ **PEMBERITAHUAN:** Jangan gunakan disk berukuran atau berbentuk lain (termasuk mini-CD dan mini-DVD) karena Anda dapat merusak drive.

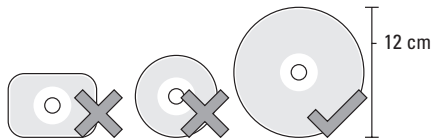

- ✍ **CATATAN:** Jangan pindahkan komputer saat sedang memutar atau merekam CD dan DVD.

Letakkan disk di bagian tengah slot disk, dengan label mengarah ke atas dan dorong sedikit disk ke dalam slot. Drive akan menarik masuk disk secara otomatis dan mulai membaca kontennya.



Untuk mengeluarkan disk dari drive, tekan kontrol eject perlahan. Kontrol akan berkedip beberapa detik untuk konfirmasi sebelum mengeluarkan disk

Fitur Perangkat Lunak

- ✍ **CATATAN:** Untuk informasi lebih lanjut mengenai fitur-fitur yang diuraikan dalam bagian ini, lihat *Panduan Teknologi Dell* yang terdapat di hard drive Anda atau di situs web Dukungan Dell pada support.dell.com.

Produktivitas dan Komunikasi

Anda dapat menggunakan komputer Anda untuk membuat presentasi, brosur, kartu ucapan, flyer, dan spreadsheet. Anda juga dapat mengedit dan menampilkan foto dan gambar digital. Periksa pesanan pembelian untuk perangkat lunak yang diinstal pada komputer Anda.

Setelah terkoneksi ke internet, Anda dapat mengakses situs web, membuat akun email, mengupload dan download file, dan banyak lagi.

Hiburan dan Multimedia

Anda dapat menggunakan komputer Anda untuk menonton video, memainkan game, membuat CD sendiri, mendengarkan musik dan stasiun radio internet. Drive disk optis Anda mungkin mendukung berbagai format media disk, termasuk CD, disk Blu-ray (jika opsi ini dipilih saat pembelian), dan DVD.

Anda dapat mendownload atau menyalin file gambar dan video dari perangkat portabel, seperti kamera digital dan telepon selular. Aplikasi perangkat lunak opsional memungkinkan Anda untuk mengatur dan membuat file musik dan video yang dapat direkam ke dalam disk, disimpan ke perangkat portabel seperti pemutar MP3 dan perangkat hiburan genggam, atau diputar dan ditampilkan langsung pada TV, proyektor, dan peralatan home theater yang telah dihubungkan.

Memodifikasi Desktop

Anda dapat memodifikasi desktop untuk mengubah tampilan, resolusi, wallpaper, screensaver, dan lainnya dengan mengakses jendela **Personalize appearance and sounds**.

Untuk mengakses jendela properti display:

1. Klik kanan area yang terbuka pada desktop.
2. Klik **Personalize**, untuk membuka jendela **Personalize appearance and sounds** dan mempelajari lebih lanjut opsi untuk modifikasi Anda.

Memodifikasi Pengaturan Energi

Anda dapat menggunakan opsi daya di sistem pengoperasian Anda untuk mengonfigurasi pengaturan daya pada komputer Anda.

Microsoft® Windows Vista® menyediakan tiga opsi standar:

- **Balanced** — Opsi daya ini menawarkan performa penuh ketika Anda membutuhkan dan menghemat daya selama periode komputer tidak aktif.

Menggunakan Laptop Studio Anda

- **Power saver** — Opsi daya ini menghemat daya pada komputer Anda dengan mengurangi performa sistem untuk memaksimalkan masa pakai komputer dan dengan mengurangi jumlah energi yang dikonsumsi komputer Anda selama masa pakainya.
- **High performance** — Opsi daya ini menawarkan level performa sistem tertinggi pada komputer Anda dengan mengadaptasi kecepatan prosesor sesuai aktivitas Anda dan dengan memaksimalkan performa sistem.

Membuat Back-up Data Anda

Anda disarankan untuk membuat back-up file dan folder pada komputer Anda secara berkala. Untuk membuat back-up file:

1. Klik **Start**  → **Control Panel** → **System and Maintenance** → **Welcome Center** → **Transfer files and settings**.
2. Klik **Back up files** atau **Back up computer**.
3. Klik **Continue** pada kotak dialog **User Account Control** dan ikuti instruksi pada wizard **Back up Files**. Bagian ini memberikan informasi penelusuran kesalahan untuk komputer Anda. Jika Anda tidak dapat menyelesaikan masalah Anda menggunakan panduan berikut, lihat "Menggunakan Peralatan Pendukung" pada halaman 34 atau "Menghubungi Dell" pada halaman 51.



PERHATIAN: Hanya personil servis terlatih yang boleh membuka penutup komputer. Lihat *Manual Servis* di situs web Dukungan Dell pada support.dell.com untuk instruksi servis dan penelusuran kesalahan lebih lanjut.

Menyelesaikan Masalah

Masalah Jaringan

Koneksi Nirkabel

Jika koneksi jaringan nirkabel hilang — Saklar nirkabel mungkin tidak aktif. Untuk mengaktifkan saklar nirkabel, dorong saklar dari bagian belakang ke bagian depan komputer hingga terdengar terkunci pada posisinya.



Router nirkabel sedang offline atau nirkabel telah dinonaktifkan pada komputer.

- Periksa router nirkabel Anda untuk memastikan router diaktifkan dan tersambung ke sumber data Anda (modem kabel atau hub jaringan).
- Untuk membentuk kembali koneksi Anda ke router nirkabel:

- Simpan dan tutup semua file yang terbuka, dan tutup semua program.
- Klik **Start**  → **Connect To**.
- Ikuti instruksi pada layar untuk menyelesaikan pengaturan.

Koneksi Kabel

Jika koneksi jaringan hilang — Kabel kendur atau rusak.

- Periksa kabel untuk memastikan kabel terpasang dengan benar dan tidak rusak.

Lampu integritas link pada konektor jaringan terintegrasi akan membantu Anda memverifikasi apakah koneksi berfungsi dan menyediakan informasi mengenai status koneksi:

- Hijau — Koneksi yang baik terbentuk antara jaringan 10-Mbps dan komputer.
- Oranye — Koneksi yang baik terbentuk antara jaringan 100-Mbps dan komputer.

Menyelesaikan Masalah

- Kuning — Koneksi yang baik terbentuk antara jaringan 1000-Mbps dan komputer.
- Padam — Komputer tidak mendeteksi adanya koneksi fisik ke jaringan.

 **CATATAN:** Lampu integritas link pada konektor jaringan hanya tersedia untuk koneksi kabel. Lampu integritas link tidak menyediakan status untuk koneksi nirkabel.

Masalah Daya

Jika lampu daya padam — komputer dimatikan atau tidak menerima daya.

- Ulangi pemasangan kabel daya ke kedua konektor daya pada komputer dan outlet listrik.
- Jika komputer dipasang ke soket ekstensi, pastikan soket ekstensi telah dipasang ke outlet listrik dan soket ekstensi dinyalakan. Untuk sementara, jangan gunakan perangkat proteksi daya, soket ekstensi, dan kabel ekstensi daya saat memeriksa apakah komputer dapat dinyalakan dengan benar.

- Pastikan outlet listrik berfungsi baik dengan menguji perangkat lain pada outlet tersebut, misalnya, lampu.
- Periksa koneksi kabel adaptor AC. Jika adaptor AC memiliki lampu, pastikan lampu pada adaptor AC menyala.

Jika lampu daya menyala putih solid dan komputer tidak memberikan respons — Display mungkin belum memberikan respons. Tekan tombol daya hingga komputer dimatikan dan kemudian nyalakan komputer kembali. Jika masalah tetap terjadi, lihat *Panduan Teknologi Dell* di situs web Dukungan Dell pada support.dell.com.

Jika lampu daya berkedip-kedip putih — Komputer dalam kondisi standby. Tekan sembarang tombol pada keyboard, gerakkan pointer pada trackpad atau mouse yang tersambung, atau tekan tombol daya untuk melanjutkan pengoperasian normal.

Jika Anda menemukan interferensi yang mengganggu penerimaan pada komputer Anda — Sinyal yang tidak diinginkan akan menyebabkan interferensi karena mengganggu atau memblokir sinyal lainnya. Beberapa kemungkinan penyebab interferensi adalah:

- Kabel ekstensi daya, keyboard, dan mouse.
- Terlalu banyak perangkat yang tersambung ke soket ekstensi.
- Beberapa soket ekstensi tersambung ke outlet listrik yang sama.

Masalah Memori

Jika Anda menerima pesan memori tidak mencukupi (insufficient memory) —

- Simpan dan tutup semua file yang terbuka dan tutup semua program terbuka yang tidak Anda gunakan untuk melihat apakah tindakan tersebut dapat menyelesaikan masalah.

- Lihat dokumentasi perangkat lunak untuk persyaratan memori minimal. Jika perlu, pasang memori tambahan (Lihat *Manual Servis* di situs web Dukungan Dell pada support.dell.com).
- Pasang kembali modul memori (Lihat *Manual Servis* di situs web Dukungan Dell pada support.dell.com) untuk memastikan komputer Anda berhasil berkomunikasi dengan memori.

Jika Anda mengalami masalah memori lainnya —

- Pastikan Anda telah mengikuti panduan pemasangan memori (lihat *Manual Servis* di situs web Dukungan Dell pada support.dell.com).
- Periksa apakah modul memori kompatibel dengan komputer Anda. Komputer Anda mendukung memori DDR2. Untuk informasi lebih lanjut tentang tipe memori yang didukung oleh komputer Anda, lihat "Spesifikasi Dasar" pada halaman 56.

Menyelesaikan Masalah

- Jalankan Diagnostik Dell (lihat "Diagnostik Dell" pada halaman 37).
- Pasang kembali modul memori (lihat *Manual Servis* di situs web Dukungan Dell pada support.dell.com) untuk memastikan komputer Anda berhasil berkomunikasi dengan memori.

Masalah Penguncian dan Perangkat Lunak

Jika komputer tidak dapat dinyalakan —

Pastikan kabel daya terpasang dengan benar ke komputer dan ke outlet listrik.

Jika sebuah program berhenti merespons —

Akhiri program:

1. Tekan <Ctrl><Shift><Esc> secara bersamaan.
2. Klik **Applications**.
3. Klik program yang tidak lagi merespons
4. Klik **End Task**.

Jika program sering berhenti memberikan respons — Periksa dokumentasi perangkat lunak. Jika perlu, batalkan penginstalan dan instal ulang program.



CATATAN: Perangkat lunak biasanya memasukkan instruksi penginstalan dalam dokumentasi atau pada CD.

Jika komputer berhenti merespons —



PEMBERITAHUAN: Anda mungkin kehilangan data jika Anda tidak dapat menjalankan penonaktifan sistem pengoperasian.

Matikan komputer. Jika Anda tidak berhasil mendapatkan respons dengan menekan sembarang tombol pada keyboard atau menggerakkan mouse, tekan dan tahan tombol daya selama minimal 8 hingga 10 detik hingga komputer dinonaktifkan. Kemudian aktifkan kembali komputer Anda.

Jika program didesain untuk sistem pengoperasian Microsoft® Windows® versi sebelumnya —

Jalankan Program Compatibility Wizard. Program Compatibility Wizard akan mengonfigurasi program untuk beroperasi pada lingkungan yang mirip dengan lingkungan sistem pengoperasian yang bukan Windows Vista.

1. Klik **Start**  → **Control Panel** → **Programs** → **Use an older program with this version of Windows**.
2. Pada layar awal, klik **Next**.
3. Ikuti instruksi pada layar.

Jika layar biru solid muncul — Matikan komputer Anda. Jika Anda tidak berhasil mendapatkan respons dengan menekan sembarang tombol pada keyboard atau menggerakkan pointer atau mouse, tekan dan tahan tombol daya selama minimal 8 hingga 10 detik hingga komputer dinonaktifkan. Kemudian aktifkan kembali komputer Anda.

Jika Anda mengalami masalah perangkat lunak lainnya —

- Segera buat back-up file Anda.
- Gunakan program pemeriksaan virus untuk memeriksa hard drive atau CD.
- Simpan dan tutup semua file atau program yang terbuka dan matikan komputer Anda melalui menu **Start** .
- Periksa dokumentasi perangkat lunak atau hubungi pembuat perangkat lunak untuk informasi penelusuran kesalahan:
 - Pastikan program kompatibel dengan sistem pengoperasian yang diinstal pada komputer Anda.
 - Pastikan program memenuhi persyaratan perangkat keras minimal yang diperlukan untuk menjalankan perangkat lunak. Lihat dokumentasi perangkat lunak untuk informasi.
 - Pastikan program diinstal dan dikonfigurasi dengan benar.
 - Periksa dan pastikan driver perangkat tidak mengganggu program.
 - Jika perlu, batalkan penginstalan dan instal ulang program.

Menggunakan Peralatan Pendukung

Pusat Dukungan Dell

Pusat Dukungan Dell membantu Anda dalam mendapatkan servis, dukungan, dan informasi khusus untuk sistem yang Anda butuhkan. Untuk informasi lebih lanjut tentang Pusat Dukungan Dell dan peralatan pendukung yang tersedia, klik tab **Servis** pada **support.dell.com**.



Klik ikon  pada baris tugas untuk menjalankan aplikasi. Laman utama menyediakan link untuk mengakses:

- Bantuan Mandiri (Penelusuran Kesalahan, Sekuriti, Performa Sistem, Jaringan/Internet, Backup/Pemulihan, dan Windows Vista)
- Peringatan (informasi dukungan teknis yang relevan untuk komputer Anda)

- Bantuan dari Dell (Dukungan Teknis dengan DellConnect™, Layanan Pelanggan, Pelatihan dan Tutorial, How-To Help dengan Dell on Call, dan Online Scan dengan PC CheckUp)
- Tentang Sistem Anda (Dokumentasi Sistem, Informasi Garansi, Informasi Sistem, Upgrade & Aksesori)

Bagian atas laman utama Pusat Dukungan Dell menampilkan nomor model komputer Anda lengkap dengan tag servis dan kode servis ekspres.

Untuk informasi lebih lanjut mengenai Pusat Dukungan Dell, lihat *Panduan Teknologi Dell* yang terdapat di hard drive Anda atau di situs web Dukungan Dell pada **support.dell.com**.

Pesan Sistem

Jika komputer Anda mengalami masalah atau kesalahan, komputer mungkin menampilkan sebuah Pesan Sistem yang akan membantu Anda mengidentifikasi penyebab dan tindakan yang diperlukan untuk menyelesaikan masalah.

 **CATATAN:** Jika pesan yang Anda terima tidak terdaftar dalam contoh berikut ini, lihat dokumentasi untuk sistem pengoperasian atau program yang sedang dijalankan saat pesan muncul. Selain itu, Anda juga dapat melihat *Panduan Teknologi Dell* di komputer Anda atau situs web Dukungan Dell di **support.dell.com** atau lihat "Menghubungi Dell" di halaman 51 untuk mendapatkan bantuan.

Alert! Previous attempts at booting this system have failed at checkpoint [nnnn]. For help in resolving this problem, please note this checkpoint and contact Dell Technical Support — Komputer gagal menyelesaikan rutinitas booting tiga kali berturut-turut untuk kesalahan yang sama lihat "Menghubungi Dell" pada halaman 51 untuk mendapatkan bantuan.

CMOS checksum error — Motherboard mungkin rusak atau baterai RTC lemah. Ganti baterai. Lihat *Manual Servis* di situs web Dukungan Dell pada **support.dell.com** atau lihat "Menghubungi Dell" pada halaman 51 untuk mendapatkan bantuan.

CPU fan failure — Kipas CPU rusak. Ganti kipas CPU. Lihat *Manual Servis* di situs web Dukungan Dell pada **support.dell.com**.

Hard-disk drive failure — Kemungkinan drive hard disk rusak saat POST lihat "Menghubungi Dell" pada halaman 51 untuk mendapatkan bantuan.

Menggunakan Peralatan Pendukung

Hard-disk drive read failure — Kemungkinan drive hard disk rusak saat tes booting HDD lihat "Menghubungi Dell" pada halaman 51 untuk mendapatkan bantuan.

Keyboard failure — Keyboard rusak atau kabel kendur.

No boot device available — Tidak ada partisi pada drive hard disk yang dapat dibooting, kabel drive hard disk kendur, atau tidak ada perangkat yang dapat dibooting.

- Jika hard drive adalah perangkat booting Anda, pastikan kabel telah tersambung dan drive dipasang dengan benar dan telah dipartisi sebagai perangkat booting.
- Masuk ke pengaturan sistem dan pastikan informasi urutan booting telah benar (lihat *Panduan Teknologi Dell* di situs web Dukungan Dell pada support.dell.com).

No timer tick interrupt — Sebuah chip pada board sistem mungkin mengalami gangguan fungsi atau motherboard rusak (lihat "Menghubungi Dell" pada halaman 51 untuk mendapatkan bantuan).

USB over current error — Lepaskan perangkat USB. Perangkat USB Anda memerlukan daya lebih agar dapat berfungsi dengan benar. Gunakan sumber daya eksternal untuk menyambungkan perangkat USB, atau jika perangkat memiliki dua kabel USB, sambungkan kedua kabel.

NOTICE - Hard Drive SELF MONITORING SYSTEM has reported that a parameter has exceeded its normal operating range. Dell recommends that you back up your data regularly. A parameter out of range may or may not indicate a potential hard drive problem — Kesalahan S.M.A.R.T, drive hard disk mungkin rusak. Fitur ini dapat diaktifkan atau dinonaktifkan di pengaturan BIOS (lihat "Menghubungi Dell" pada halaman 51 untuk mendapatkan bantuan).

Penelusuran Kesalahan Perangkat Keras

Jika perangkat tidak terdeteksi selama pengaturan sistem pengoperasian atau terdeteksi namun tidak dikonfigurasi dengan benar, Anda dapat menggunakan **Penelusuran Kesalahan Perangkat Keras** untuk menyelesaikan ketidaksesuaian.

Untuk memulai Penelusuran Kesalahan Perangkat Keras:

1. Klik **Start**  → **Help and Support**.
2. Ketik `hardware troubleshooter` di kolom pencarian (search) dan tekan <Enter> untuk memulai pencarian.
3. Pada hasil pencarian, pilih opsi yang secara optimal menguraikan masalah dan ikuti tahapan penelusuran kesalahan yang tersisa.

Diagnostik Dell

Jika Anda mengalami masalah dengan komputer Anda, lakukan pemeriksaan dalam "Masalah Penguncian dan Perangkat Lunak" pada halaman 56 dan jalankan Diagnostik Dell sebelum Anda menghubungi Dell untuk mendapatkan bantuan teknis.

Anda disarankan untuk mencetak prosedur berikut sebelum Anda memulai diagnostik.

 **PEMBERITAHUAN:** Diagnostik Dell hanya berfungsi pada komputer Dell.

 **CATATAN:** Media *Driver dan Utilitas* merupakan fitur opsional dan mungkin tidak dikirimkan bersama komputer Anda.

Pelajari informasi konfigurasi komputer dan pastikan perangkat yang ingin Anda uji ditampilkan di program pengaturan sistem dan dalam kondisi aktif. Lihat bagian Pengaturan Sistem dalam *Panduan Teknologi Dell*.

Mulai Diagnostik Dell dari hard drive Anda atau dari media *Driver dan Utilitas*.

Menggunakan Peralatan Pendukung

Memulai Diagnostik Dell dari Hard Drive Anda

Diagnostik Dell terdapat pada partisi utilitas diagnostik tersembunyi di hard drive Anda.

 **CATATAN:** Jika komputer Anda tidak dapat menampilkan gambar layar, lihat "Menghubungi Dell" pada halaman 51.

1. Pastikan komputer disambungkan ke outlet listrik yang berfungsi baik.
2. Aktifkan (atau nyalakan kembali) komputer.
3. Saat logo DELL™ muncul, tekan segera <F12>. Pilih **Diagnostics** dari menu booting dan tekan <Enter>.

 **CATATAN:** Jika Anda menunggu terlalu lama dan logo sistem pengoperasian muncul, lanjutkan menunggu hingga Anda melihat desktop Microsoft® Windows®; kemudian, matikan komputer Anda dan coba kembali.

 **CATATAN:** Jika Anda melihat pesan yang menyatakan bahwa tidak ditemukan partisi utilitas diagnostik, jalankan Diagnostik Dell dari media *Driver dan Utilitas*.

4. Tekan sembarang tombol untuk memulai Diagnostik Dell dari partisi utilitas diagnostik di hard drive Anda.

Memulai Diagnostik Dell dari Media Driver dan Utilitas

1. Masukkan media *Driver dan Utilitas*.
2. Matikan dan nyalakan kembali komputer. Saat logo DELL muncul, tekan segera <F12>.

 **CATATAN:** Jika Anda menunggu terlalu lama dan logo sistem pengoperasian muncul, lanjutkan menunggu hingga Anda melihat desktop Microsoft® Windows®; kemudian, matikan komputer Anda dan coba kembali.

-  **CATATAN:** Tahapan selanjutnya mengubah urutan booting satu demi satu. Pada pengaktifan berikutnya, komputer akan menjalankan booting berdasarkan perangkat yang telah ditentukan dalam program pemasangan sistem.
3. Saat daftar perangkat booting muncul, sorot **CD/DVD/CD-RW** dan tekan <Enter>.
 4. Pilih opsi **Boot from CD-ROM** dari menu yang muncul dan tekan <Enter>.
 5. Ketik 1 untuk memulai menu CD dan tekan <Enter> untuk melanjutkan.
 6. Pilih **Run the 32 Bit Dell Diagnostics** dari daftar bernomor. Jika terdapat beberapa versi, pilih versi yang sesuai untuk komputer Anda.
 7. Saat muncul **Main Menu** untuk Diagnostik Dell, pilih tes yang ingin Anda jalankan.

Memulihkan Sistem Pengoperasian Anda

Anda dapat memulihkan sistem pengoperasian Anda dengan cara-cara berikut:

- Pemulihan Sistem mengembalikan komputer Anda ke status pengoperasian sebelumnya tanpa mempengaruhi file data. Gunakan Pemulihan Sistem sebagai solusi pertama untuk memulihkan sistem pengoperasian dan melindungi file data.
- Dell Factory Image Restore (Pemulihan Profil Pabrik Dell) akan mengembalikan hard drive Anda ke status pengoperasian seperti pertama kali saat Anda membeli komputer. Prosedur ini akan menghapus secara permanen semua data pada hard drive dan menghapus semua program yang diinstal setelah Anda menerima komputer. Gunakan Dell Factory Image Restore (Pemulihan Profil Pabrik Dell) hanya jika Pemulihan Sistem tidak menyelesaikan masalah sistem pengoperasian Anda.

- Jika Anda menerima disk Sistem Pengoperasian dengan komputer Anda, Anda dapat menggunakan disk untuk memulihkan sistem pengoperasian Anda. Namun, menggunakan disk Sistem Pengoperasian juga akan menghapus semua data pada hard drive. Gunakan disk hanya jika Pemulihan Sistem tidak menyelesaikan masalah sistem pengoperasian Anda.

Pemulihan Sistem

Sistem pengoperasian Windows menyediakan opsi Pemulihan Sistem yang memungkinkan Anda untuk mengembalikan komputer Anda ke status pengoperasian semula (tanpa mempengaruhi file data) jika perubahan perangkat keras, perangkat lunak, atau pengaturan sistem lainnya menyebabkan kondisi pengoperasian yang tidak diinginkan pada komputer Anda. Setiap perubahan yang dilakukan oleh Pemulihan Sistem pada komputer Anda akan dapat dikembalikan seperti semula.

➡ **PEMBERITAHUAN:** Buat back-up untuk file data Anda secara teratur. Pemulihan Sistem tidak memonitor atau memulihkan file data.

✍ **CATATAN:** Prosedur dalam dokumen ini ditulis untuk tampilan standar Windows, jadi prosedur mungkin tidak berlaku jika Anda mengatur komputer Dell™ Anda ke tampilan Windows Classic.

Memulai Pemulihan Sistem

1. Klik **Start** .
2. Pada kotak **Start Search**, ketik `System Restore` dan tekan <Enter>.

✍ **CATATAN:** Jendela **User Account Control** mungkin akan ditampilkan. Jika Anda adalah administrator pada komputer tersebut, klik **Continue**; jika bukan, hubungi administrator Anda untuk melanjutkan tindakan yang diinginkan.

3. Klik **Next** dan ikuti perintah yang tersisa pada layar.

Jika Pemulihan Sistem tidak menyelesaikan masalah, Anda dapat membatalkan pemulihan sistem yang terakhir.

Membatalkan Pemulihan Sistem Terakhir

✍ **CATATAN:** Sebelum Anda membatalkan pemulihan sistem terakhir, simpan dan tutup semua file yang terbuka, dan tutup semua program. Jangan mengubah, membuka, atau menghapus file atau program apa pun hingga pemulihan sistem selesai.

1. Klik **Start** .
2. Pada kotak **Start Search**, ketik `System Restore` dan tekan <Enter>.
3. Klik **Undo my last restoration** dan klik **Next**.

Dell Factory Image Restore (Pemulihan Profil Pabrik Dell)

➡ **PEMBERITAHUAN:** Penggunaan Dell Factory Image Restore (Pemulihan Profil Pabrik Dell) akan menghapus secara permanen semua data pada hard drive dan menghapus semua program atau driver yang diinstal setelah Anda menerima komputer. Jika mungkin, buatlah back-up data sebelum menggunakan opsi ini. Gunakan Dell Factory Image Restore (Pemulihan Profil Pabrik Dell) hanya jika Pemulihan Sistem tidak menyelesaikan masalah sistem pengoperasian Anda.

✍ **CATATAN:** Dell Factory Image Restore (Pemulihan Profil Pabrik Dell) mungkin tidak tersedia di beberapa negara tertentu atau pada komputer tertentu.

Gunakan Dell Factory Image Restore (Pemulihan Profil Pabrik Dell) hanya sebagai metode terakhir untuk memulihkan sistem pengoperasian Anda. Opsi ini akan mengembalikan hard drive Anda ke status pengoperasian pertama kali saat Anda membeli komputer. Semua program atau file yang ditambahkan sejak Anda menerima komputer—termasuk file data—akan dihapus secara permanen dari hard drive. File data dapat berupa dokumen, spreadsheet, pesan email, foto digital, file musik, dan lain-lain. Jika mungkin, buatlah back-up data sebelum menggunakan Factory Image Restore (Pemulihan Profil Pabrik).

Pemulihan Profil Pabrik Dell

1. Nyalakan komputer. Saat logo Dell muncul, tekan <F8> beberapa kali untuk mengakses jendela **Vista Advanced Boot Options**.
2. Pilih **Repair Your Computer**.
3. Jendela **System Recovery Options** akan muncul.

4. Pilih layout keyboard dan klik **Next**.
5. Untuk mengakses opsi pemulihan, log on sebagai pengguna lokal. Untuk mengakses pesan perintah, ketik `administrator` di kolom **User name**, kemudian klik **OK**.
6. Klik **Dell Factory Image Restore**. Layar awal **Dell Factory Image Restore** akan ditampilkan.
 **CATATAN:** Tergantung konfigurasi, Anda mungkin harus memilih **Dell Factory Tools**, kemudian **Dell Factory Image Restore**.
7. Klik **Next**. Layar **Confirm Data Deletion** akan muncul.
 **PEMBERITAHUAN:** Jika Anda tidak ingin melanjutkan dengan Factory Image Restore, klik **Cancel**.

8. Klik kotak centang untuk mengonfirmasi bahwa Anda ingin melanjutkan memformat ulang hard drive dan mengembalikan perangkat lunak sistem ke kondisi pabrik, kemudian klik **Next**.

Proses pemulihan dimulai dan mungkin butuh waktu lima menit atau lebih untuk menyelesaikannya. Sebuah pesan muncul saat sistem pengoperasian dan aplikasi yang diinstal di pabrik telah dikembalikan ke kondisi pabrik.

9. Klik **Finish** untuk mengulang booting sistem.

Penginstalan Ulang Sistem Pengoperasian

Sebelum Anda Mulai

Jika Anda mempertimbangkan untuk menginstal ulang sistem pengoperasian Windows untuk memperbaiki masalah dengan driver yang baru diinstal, pertama-tama, gunakan Windows Device Driver Rollback. Jika Device Driver Rollback tidak menyelesaikan masalah, maka gunakan Pemulihan Sistem untuk mengembalikan sistem pengoperasian ke status pengoperasian semula sebelum Anda menginstal driver perangkat baru. Lihat “Menggunakan Pemulihan Sistem Microsoft Windows” pada halaman 40.

➡ **PEMBERITAHUAN:** Sebelum melakukan penginstalan, buatlah back-up semua file data pada hard drive primer Anda. Untuk konfigurasi hard drive konvensional, hard drive primer adalah drive pertama yang dideteksi oleh komputer.

Untuk menginstal kembali Windows, Anda membutuhkan perangkat berikut:

- *Sistem Pengoperasian Dell*
- *Driver dan Utilitas Dell*

 **CATATAN:** Media *Driver dan Utilitas Dell* berisi driver yang diinstal saat perakitan komputer. Gunakan media Driver dan Utilitas Dell untuk menampilkan semua driver yang diperlukan. Tergantung wilayah pemesanan komputer Anda, atau apakah Anda meminta media tersebut, media *Driver dan Utilitas Dell* dan media *Sistem Pengoperasian* mungkin tidak dikirimkan dengan komputer Anda.

Penginstalan ulang Windows Vista

Proses penginstalan ulang mungkin membutuhkan waktu 1 hingga 2 jam untuk menyelesaikannya. Setelah Anda menginstal ulang sistem pengoperasian, Anda juga harus menginstal ulang driver perangkat, program proteksi virus, dan perangkat lunak lainnya.

1. Simpan dan tutup semua file yang terbuka, dan tutup semua program.
2. Masukkan disk *Sistem Pengoperasian* .
3. Klik **Exit** jika pesan **Install Windows** muncul.
4. Nyalakan kembali komputer.
5. Saat logo DELL muncul, tekan segera <F12>.

 **CATATAN:** Jika Anda menunggu terlalu lama dan logo sistem pengoperasian muncul, lanjutkan menunggu hingga Anda melihat desktop Microsoft® Windows®; kemudian, matikan komputer Anda dan coba kembali.

-  **CATATAN:** Tahapan selanjutnya mengubah urutan booting satu demi satu. Pada pengaktifan berikutnya, komputer akan menjalankan booting berdasarkan perangkat yang telah ditentukan dalam program pemasangan sistem.
6. Saat daftar perangkat booting muncul, sorot **CD/DVD/CD-RW Drive** dan tekan <Enter>.
7. Tekan sembarang tombol untuk melakukan **Boot from CD-ROM**. Ikuti instruksi pada layar untuk menyelesaikan penginstalan.

Mendapatkan Bantuan

Jika Anda mengalami masalah dengan komputer Anda, Anda dapat menyelesaikan tahapan berikut untuk mendiagnosis dan menelusuri masalah:

1. Lihat "Menyelesaikan Masalah" pada halaman 29 untuk informasi dan prosedur yang merujuk ke masalah yang dialami komputer Anda.
2. Lihat "Diagnostik Dell" pada halaman 37 untuk prosedur bagaimana menjalankan Diagnostik Dell.
3. Isi "Lembar Periksa Diagnostik" pada halaman 51.
4. Gunakan rangkaian layanan online ekstensif Dell yang tersedia pada Dukungan Dell (support.dell.com) untuk mendapatkan bantuan mengenai prosedur penginstalan dan penelusuran masalah. Lihat "Layanan Online" pada halaman 47 untuk daftar yang lebih lengkap mengenai Dukungan Dell online.

5. Jika tahapan sebelumnya tidak menyelesaikan masalah Anda, lihat "Menghubungi Dell" pada halaman 51.

 **CATATAN:** Hubungi Dukungan Dell dari telepon di dekat atau pada komputer agar staf pendukung dapat membantu Anda dengan semua prosedur yang diperlukan.

 **CATATAN:** Sistem Kode Servis Ekspres Dell mungkin tidak tersedia di semua negara.

Saat diminta oleh sistem telepon otomatis Dell, masukkan Kode Servis Ekspres untuk mentransfer panggilan Anda langsung ke staf pendukung yang tepat. Jika Anda tidak memiliki Kode Servis Ekspres, buka folder **Dell Accessories**, klik dua kali ikon **Kode Servis Ekspres** dan ikuti perintah.

 **CATATAN:** Beberapa layanan berikut mungkin tidak selalu tersedia di semua lokasi di luar wilayah AS. Hubungi perwakilan Dell lokal Anda untuk informasi tentang ketersediaan.

Dukungan Teknis dan Layanan Pelanggan

Layanan dukungan Dell tersedia untuk menjawab pertanyaan Anda tentang perangkat keras Dell. Staf dukungan kami menggunakan diagnostik berbasis komputer untuk memberikan jawaban yang cepat dan akurat.

Untuk menghubungi layanan dukungan Dell, lihat "Sebelum Menghubungi Dell" pada halaman 50 dan kemudian lihat informasi kontak untuk wilayah Anda atau kunjungi **support.dell.com**.

DellConnect™

DellConnect merupakan alat akses online sederhana yang memungkinkan rekanan dukungan dan layanan Dell untuk mengakses komputer Anda melalui koneksi broadband, mendiagnosis masalah Anda, dan memperbaiki masalah tersebut dengan pengawasan Anda. Untuk informasi lebih lanjut, kunjungi **support.dell.com** dan klik **DellConnect**.

Layanan Online

Anda dapat mempelajari produk dan layanan Dell pada situs web berikut ini:

- **www.dell.com**
- **www.dell.com/ap** (Hanya negara Asia/Pasifik)
- **www.dell.com/jp** (Hanya Jepang)
- **www.euro.dell.com** (Hanya Eropa)
- **www.dell.com/la** (Hanya negara Amerika Selatan dan Karibia)
- **www.dell.ca** (Hanya Kanada)

Anda dapat mengakses Dukungan Dell melalui situs web dan alamat email berikut ini:

Situs web Dukungan Dell

- **support.dell.com**
- **support.jp.dell.com** (Hanya Jepang)
- **support.euro.dell.com** (Hanya Eropa)

Mendapatkan Bantuan

Alamat email Dukungan Dell

- **mobile_support@us.dell.com**
- **support@us.dell.com**
- **la-techsupport@dell.com** (Hanya negara Amerika Selatan dan Karibia)
- **apsupport@dell.com** (Hanya negara Asia/Pasifik)

Alamat email Dell Marketing and Sales

- **apmarketing@dell.com** (Hanya negara Asia/Pasifik)
- **sales_canada@dell.com** (Hanya Kanada)

File transfer protocol (FTP) anonim

- **ftp.dell.com**

Log in sebagai pengguna: `anonymous` (anonim), dan gunakan alamat email sebagai password Anda.

Layanan AutoTech

Layanan dukungan otomatis Dell–AutoTech–menyediakan rekaman jawaban untuk pertanyaan yang paling sering diajukan oleh pelanggan Dell mengenai komputer desktop dan portabel mereka.

Saat Anda menghubungi AutoTech, gunakan telepon nada-sentuh Anda untuk memilih subjek yang sesuai dengan pertanyaan Anda. Untuk instruksi tentang cara mengakses nomor telepon untuk menghubungi wilayah Anda, lihat "Menghubungi Dell" pada halaman 51.

Layanan Status Pemesanan Otomatis

Untuk memeriksa status setiap produk Dell yang Anda pesan, Anda dapat mengunjungi **support.dell.com**, atau Anda dapat menghubungi layanan status-pemesanan otomatis. Rekaman akan meminta Anda memberikan informasi yang dibutuhkan untuk mencari dan melaporkan pemesanan Anda. Untuk nomor telepon untuk menghubungi wilayah Anda, lihat "Menghubungi Dell" pada halaman 51.

Jika Anda memiliki masalah dengan pemesanan Anda, seperti komponen hilang, komponen salah, atau tagihan tidak tepat, hubungi Dell untuk mendapatkan bantuan pelanggan.

Siapkan slip tagihan atau slip kemasan saat Anda menelepon. Untuk nomor telepon untuk menghubungi wilayah Anda, lihat "Menghubungi Dell" pada halaman 51.

Informasi Produk

Jika Anda membutuhkan informasi tentang produk tambahan yang tersedia dari Dell, atau jika Anda ingin menempatkan pesanan, kunjungi situs web Dell pada **www.dell.com**. Untuk nomor telepon untuk menghubungi wilayah Anda atau untuk berbicara dengan staf sales, lihat "Menghubungi Dell" pada halaman 51.

Mengembalikan Komponen untuk Reparasi Sesuai Garansi atau untuk Pengembalian Uang

Persiapkan semua komponen yang akan dikembalikan, baik untuk reparasi atau pengembalian uang, seperti berikut:

1. Hubungi Dell untuk mendapatkan Nomor Otorisasi Material Pengembalian, dan tuliskan dengan huruf besar secara jelas di bagian luar kardus.
2. Untuk nomor telepon untuk menghubungi wilayah Anda, lihat "Menghubungi Dell" pada halaman 51.
3. Sertakan salinan tagihan dan surat yang menjelaskan alasan pengembalian.
4. Masukkan salinan Daftar Periksa Diagnostik (lihat "Daftar Periksa Diagnostik" pada halaman 51), yang mengindikasikan tes-tes yang sudah Anda lakukan dan semua pesan kesalahan yang dilaporkan oleh Diagnostik Dell (lihat "Diagnostik Dell" pada halaman 37).

Mendapatkan Bantuan

5. Masukkan semua aksesori yang merupakan bagian dari komponen yang akan dikembalikan (kabel daya, perangkat lunak, panduan, dan lain-lain) jika pengembalian adalah untuk meminta pengembalian uang.
6. Kemas perangkat yang akan dikembalikan dalam material kemasan asli (atau yang sejenis).
7. Anda bertanggung jawab untuk membayar biaya pengiriman. Anda juga bertanggung jawab untuk membayar asuransi semua produk yang dikembalikan, dan Anda bertanggung jawab atas risiko kehilangan selama pengiriman ke Dell. Paket Collect On Delivery (C.O.D.) tidak akan diterima.
8. Pengembalian yang tidak dilengkapi persyaratan yang disebutkan di atas akan ditolak di pusat penerimaan Dell dan dikembalikan ke Anda.

Sebelum Menghubungi Dell

 **CATATAN:** Siapkan Kode Servis Ekspres saat Anda menelepon. Kode membantu sistem telepon pendukung otomatis Dell untuk mengarahkan telepon Anda secara lebih efisien. Anda juga mungkin mendapatkan pertanyaan mengenai Tag Servis Anda (ada di bagian belakang atau di bagian bawah komputer Anda).

Ingatlah untuk mengisi Daftar Periksa Diagnostik berikut. Jika mungkin, nyalakan komputer Anda sebelum menghubungi Dell untuk mendapatkan bantuan dan lakukan dari telepon pada atau di dekat komputer. Anda mungkin diminta untuk mengetik beberapa perintah pada keyboard, memberitahukan informasi terperinci selama pengoperasian, atau mencoba langkah penelusuran kesalahan yang hanya mungkin dilakukan pada komputer itu sendiri. Pastikan dokumentasi komputer tersedia.

Daftar Periksa Diagnostik

- Nama:
- Tanggal:
- Alamat:
- Nomor telepon:
- Tag Servis (kode bar pada bagian belakang atau bagian bawah komputer):
- Kode Servis Ekspres:
- Nomor Otorisasi Material Pengembalian (jika disediakan oleh teknisi dukungan Dell):
- Sistem pengoperasian dan versi:
- Perangkat:
- Kartu ekspansi:
- Apakah Anda tersambung ke jaringan? Ya/ Tidak
- Jaringan, versi, dan adaptor jaringan:
- Program dan versi:

Lihat dokumentasi sistem pengoperasian untuk menentukan konten file pengaktifan komputer. Jika komputer tersambung ke printer, cetak setiap file. Atau, catat konten setiap file sebelum menghubungi Dell.

- Pesan kesalahan, kode bip, atau kode diagnostik:
- Deskripsi masalah dan prosedur penelusuran kesalahan yang Anda jalankan:

Menghubungi Dell

Untuk pelanggan di Amerika Serikat, hubungi 800-WWW-DELL (800-999-3355).



CATATAN: Jika Anda tidak memiliki koneksi internet aktif, Anda dapat menemukan informasi kontak pada tagihan pembelian, slip kemasan, kuitansi, atau katalog produk Dell.

Dell menyediakan beberapa pilihan layanan dan dukungan berbasis online dan telepon. Ketersediaan bervariasi tergantung negara dan produk, dan beberapa layanan mungkin tidak tersedia di wilayah Anda.

Mendapatkan Bantuan

Untuk menghubungi Dell untuk masalah penjualan, dukungan teknis, atau layanan pelanggan:

1. Kunjungi **support.dell.com**.
2. Verifikasikan negara atau wilayah Anda di menu **Choose A Country/Region** pada bagian bawah halaman.
3. Klik **Contact Us** di sisi kiri halaman.
4. Pilih layanan yang tepat atau link dukungan yang sesuai dengan kebutuhan Anda.
5. Pilih metode menghubungi Dell yang sesuai untuk Anda.

Mencari Informasi Tambahan dan Bantuan

Jika Anda perlu untuk:

menginstal ulang sistem pengoperasian.

menjalankan program diagnostik untuk komputer Anda, menginstal kembali perangkat lunak sistem notebook, atau mengupdate driver untuk komputer Anda dan file readme.

mempelajari lebih lanjut sistem pengoperasian Anda, memelihara periferal, RAID, Internet, Bluetooth®, jaringan, dan e-mail.

Mengupgrade komputer Anda dengan memori baru atau tambahan, atau hard drive baru.

menginstal ulang atau mengganti komponen yang aus atau rusak.

Lihat:

disk Sistem Pengoperasian.

disk *Driver dan Utilitas*.

 **CATATAN:** Update dokumentasi dan driver dapat ditemukan di situs web Dukungan Dell™ pada **support.dell.com**.

Panduan *Teknologi Dell tersedia* di hard drive Anda.

Manual Servis di situs web Dukungan Dell pada **support.dell.com**.

 **CATATAN:** Pada beberapa negara, membuka dan mengganti komponen pada komputer Anda akan membatalkan garansi. Periksa garansi dan kebijakan pengembalian untuk komputer Anda sebelum mengerjakan bagian dalam komputer.

Mencari Informasi Tambahan dan Bantuan

Jika Anda perlu untuk:

menemukan informasi praktik keselamatan terbaik untuk komputer Anda

mempelajari informasi Garansi, Persyaratan dan Ketentuan (hanya AS), Instruksi keselamatan, Informasi kewajiban, Informasi ergonomis, dan Perjanjian Lisensi Pengguna Akhir.

menemukan Tag Servis/Kode Servis Ekspres — Anda harus menggunakan tag servis untuk mengidentifikasi komputer Anda pada **support.dell.com** atau untuk menghubungi dukungan teknis.

Lihat:

dokumen keselamatan dan peraturan yang dikirimkan bersama komputer Anda dan juga kunjungi laman utama Pemenuhan Peraturan pada **www.dell.com** di alamat berikut: **www.dell.com/regulatory_compliance**.

bagian belakang atau bagian bawah komputer Anda.

Jika Anda perlu untuk:

menemukan driver dan download.

mengakses dukungan teknis dan bantuan produk.

memeriksa status pemesanan Anda untuk pembelian baru.

menemukan solusi dan jawaban untuk pertanyaan umum.

menemukan informasi untuk update terakhir tentang perubahan teknis untuk komputer Anda atau material referensi teknis lebih lanjut untuk teknisi atau pengguna yang berpengalaman.

Lihat:



situs web Dukungan Dell™ pada **support.dell.com**.

Spesifikasi Dasar

Model Sistem

Dell Studio 1435

Bagian ini menyediakan informasi dasar yang mungkin diperlukan saat pemasangan, mengupdate driver, dan untuk mengupgrade komputer Anda.

 **CATATAN:** Penawaran mungkin berbeda-beda di setiap negara. Untuk informasi lebih lanjut mengenai konfigurasi komputer Anda, klik **Start**  → **Help and Support** dan pilih opsi untuk menampilkan informasi mengenai komputer Anda.

Prosesor

Tipe Prosesor

- Intel® Celeron®
(ketersediaan berbeda-beda di setiap wilayah)
- Intel® Dual-Core
- Intel® Core™ 2 Duo
- Intel® Pentium®
Dual-Core

L1 cache

64 KB (Intel - 32 KB per inti)

L2 cache

512 KB

1 MB (Intel Celeron, Intel Dual-Core)

2 MB atau 3 MB atau 6 MB (Intel Core2 Duo)

Prosesor

Frekuensi bus eksternal	533 MHz (Intel Celeron, Intel Dual-Core)
Front Side Bus (Intel)	800/667 MHz (Intel Core2 Duo)

Informasi Sistem

Chipset sistem	Intel GM/PM965
Lebar bus data	64 bit
Lebar bus DRAM	bus 64-bit-jalur ganda (2)
Lebar bus alamat prosesor	36 bit
EPR0M Flash	2 MB

Informasi Sistem

Bus grafis	PCI-E X16
Bus PCI	32 bit
(PCI-Express digunakan untuk kontroler video)	

ExpressCard

 **CATATAN:** Slot ExpressCard didesain hanya untuk ExpressCard. TIDAK mendukung Kartu PC.

 **CATATAN:** PCMCIA mungkin tidak tersedia di wilayah tertentu.

Kontroler ExpressCard	Intel ICH8M
Konektor ExpressCard	satu slot ExpressCard (54 mm)

Spesifikasi Dasar

ExpressCard

Kartu yang didukung	ExpressCard/34 (34 mm) ExpressCard/54 (54 mm) 1,5 V dan 3,3 V
Ukuran konektor ExpressCard	26 pin

Memori

Konektor modul memori	dua soket SODIMM yang dapat diakses pengguna
Kapasitas modul memori	512 MB, 1 GB, dan 2 GB
Tipe memori	800 MHz SODIMM DDR2 (Studio 1435 mendukung hingga 667 MHz)

Memori

Konfigurasi memori minimum	1 GB
Konfigurasi memori maksimum	4 GB



CATATAN: Untuk dapat memanfaatkan kemampuan bandwidth jalur ganda, kedua slot memori harus terisi dan ukurannya harus sesuai.



CATATAN: Memori tersedia yang ditampilkan tidak menunjukkan memori maksimum seluruhnya yang terpasang karena sebagian memori akan digunakan untuk file sistem.



CATATAN: Untuk instruksi mengenai upgrade memori, lihat *Manual Servis* di situs web Dukungan Dell pada support.dell.com.

Pembaca Kartu Memori 8-in-1

Kontroler kartu	Ricoh R5C833
Konektor kartu	Slot tunggal combo 8-in-1
Kartu yang didukung	<ul style="list-style-type: none"> • Secure Digital (SD) • Secure Digital Input/Output (SDIO), • Kartu MultiMedia (MMC), • Memory Stick • Memory Stick PRO • Kartu xD-Picture • Hi Capacity-SD • Hi Density-SD

Port dan Konektor

Audio	konektor mikrofon input, dua konektor headphone/speaker stereo
IEEE 1394a	konektor 4 pin mini nonaktif
Consumer IR	sensor kompatibel dengan Philips RC6 (hanya menerima)
Mini-Card	dua slot Mini-Card Tipe IIIA, satu slot Mini-Card ukuran setengah
Konektor HDMI	19-pin
Adaptor jaringan	RJ-45 port
USB	tiga konektor 4-pin kompatibel USB 2.0
Video	konektor 15 lubang

Spesifikasi Dasar

Komunikasi

Modem:

Tipe	Modem USB Eksternal V.92 56K
Interface Kontroler	Modem Perangkat keras Universal Serial Bus (USB)
Adaptor jaringan	LAN Ethernet 10/100/1000 pada board sistem
Nirkabel	WLAN internal (Mini-Card ukuran setengah), WWAN (Mini-Card ukuran penuh), dan WPAN (Mini-Card-ukuran penuh, teknologi nirkabel Bluetooth®) ExpressCard WWAN teknologi nirkabel Bluetooth®

Video

Diskret:

Tipe video	terintegrasi pada board sistem
Kontroler video	Teknologi ATI Mobility Radeon HD 3450
Memori video	256 MB DDR3

UMA:

Tipe video	terintegrasi pada board sistem
Kontroler video	Intel 965 GM
Memori video	hingga 358 MB memori bersama
Interface LCD	Low Voltage Differential Signaling (LVDS)
pendukung TV	HDMI 1.2

Audio

Tipe audio	5.1 channel High Definition Audio
Kontroler audio	Realtek ALC888
Konversi stereo	24-bit (analog-ke-digital dan digital-ke-analog)
Interface:	
Internal	Intel High Definition Audio
Eksternal	konektor mikrofon input/saluran input/saluran surround output, konektor dua headphone/speaker stereo
Speaker	dua speaker 4-ohm
Amplifier speaker internal	2 Watt per jalur menjadi 4-ohm
Kontrol volume	menu program dan tombol kontrol media

Kamera (opsional)

Piksel	2,0 mega piksel
Resolusi Video	320x240 ~1.600x1.200 (640x480 pada 30 fps)
Sudut Pandang Diagonal	66°

Media

Drive	CD / DVD Writer (Dual Layer DVD+/-RW Drive) Blu-ray Disc™ (BD) (opsional)
Interface	Roxio® Creator® DEatau Roxio® Creator® Premier Blu-ray (untuk Blu-ray Disc™) Dell MediaDirect™

Spesifikasi Dasar

Display

 **CATATAN:** Penawaran panel tergantung pada ketersediaan.

Tipe dan Resolusi Asli pada 262K warna	14,1-inci WXGA TrueLife -1280 x 3 (RGB) x 800 14,1-inci WLED WXGA TrueLife -1280 x 3 (RGB) x 800 14,1-inci WLED WXGA+ TrueLife -1440 x 3 (RGB) x 900
Nilai refresh	60 Hz
Sudut pengoperasian	0° (tertutup) hingga 140°

Display

Sudut Pandang:

Horizontal	minimal $\pm 40^\circ$ (WXGA TrueLife) minimal $\pm 40^\circ$ (WLED WXGA TrueLife) minimal $\pm 50^\circ$ (WLED WXGA+ TrueLife)
Vertikal	minimal $+15^\circ/-30^\circ$ (WXGA TrueLife) minimal $+15^\circ/-30^\circ$ (WLED WXGA TrueLife) minimal $+40^\circ/-50^\circ$ (WLED WXGA+ TrueLife)

Display*Pixel pitch:*

WXGA TrueLife 0,2373 mm

WLED WXGA
TrueLife 0,2373 mmWLED WXGA+
TrueLife 0,2109 mmKontrol kecerahan dapat dikontrol melalui akses cepat keyboard (lihat *Panduan Teknologi Dell* untuk informasi lebih lanjut)**Keyboard**Jumlah tombol 86 (AS dan Kanada);
87 (Internasional);
90 (Jepang); 87 (Brasil)

Layout QWERTY/AZERTY/Kanji

Panel Sentuh

Resolusi posisi X/Y (mode tabel grafis) 240 cpi

Ukuran:

Lebar area aktif sensor 71,7-mm (2,8-in)

Tinggi 34,0-mm (1,3-in) persegi panjang

Spesifikasi Dasar

Baterai

Tipe dan dimensi:

ion lithium 9-sel
85Wh "smart" panjang - 49,95 mm (1,96 in)
tinggi - 39,6 mm (1,56 in)
lebar - 266,04 mm (10,47 in)
berat - 0,49kg (1,08 lb)

ion lithium 6-sel
56Wh "smart" panjang - 49,95 mm (1,96 in)
tinggi - 20,4 mm (0,8 in)
lebar - 204,9 mm (8,06 in)
berat - 0,33kg (0,72 lb)

ion lithium 4-sel
37Wh "smart" panjang - 49,95 mm (1,96 in)
tinggi - 20,4 mm (0,8 in)
lebar - 204,9 mm (8,06 in)
berat - 0,24kg (0,53 lb)

Volt 11,1 VDC (6/9-sel)
14,8 VDC (4-sel)

Baterai

Waktu pengisian (kira-kira):

Komputer tidak menyala 4 jam

Waktu pengoperasian Waktu pengoperasian baterai berbeda-beda tergantung kondisi pengoperasian dan dapat berkurang secara signifikan dalam kondisi intensif daya tertentu.

Lihat *Panduan Teknologi Dell* untuk informasi lebih lanjut tentang masa pakai baterai.

Masa pakai (kira-kira) 300 siklus pengosongan/pengisian

Baterai

Kisaran suhu	Pengoperasian: 0° hingga 35°C (32° hingga 95°F) Penyimpanan: -40° hingga 65°C (-40° hingga 149°F)
Baterai sel berbentuk koin	CR-2032

Adaptor AC

Tipe	65 W, 90 W
Tegangan input	100–240 VAC
Arus input (maksimal)	1,5 A
Frekuensi input	50–60 Hz

Adaptor AC*Arus output:*

65 W	3,34 A (kontinu)
90 W	4,62 A (kontinu)
Daya output	65 W atau 90 W
Tegangan output yang ditentukan	19,5 VDC

Spesifikasi Dasar

Adaptor AC

Dimensi:

65 W:

Tinggi	16 mm (0,6 inci)
Lebar	66 mm (2,6 inci)
Panjang	127 mm (5,0 inci)

90 W:

Tinggi	16 mm (0,6 inci)
Lebar	70 mm (2,8 inci)
Panjang	147 mm (5,8 inci)

Berat (tanpa kabel daya AC):

65 W	0,29 kg (0,64 lb)
90 W	0,345 kg (0,76 lb)

Kisaran suhu:

Pengoperasian	0° hingga 40°C (32° hingga 104°F)
---------------	-----------------------------------

Adaptor AC

Penyimpanan	-40° hingga 70°C (-40° hingga 158°F)
-------------	---

Tipe konektor:

Konektor DC	konektor 3 pin, 7,4 mm
Konektor AC	2 pin - C7 (Hanya Jepang) 3 pin - C5

Fisik

Tinggi	25,4 mm~39,2 (1,0 in~1,54 in)
Lebar	334,1 mm (1,09 in)
Panjang	246,0 mm (9,68 in)
Berat (dengan baterai 4-sel)	dapat dikonfigurasi hingga kurang dari 2,36 kg (5,2 lb)

Lingkungan

Kisaran suhu	Pengoperasian: 0° hingga 35°C (32° hingga 95°F) Penyimpanan: -40° hingga 65°C (-40° hingga 149°F)
Kelembapan relatif (maksimum):	Pengoperasian: 10% hingga 90% (nonkondensasi) Penyimpanan: 10% hingga 95% (nonkondensasi)
Getaran maksimal (dengan menggunakan spektrum getaran acak yang menyimulasikan lingkungan pengguna):	
Pengoperasian	0,66 GRMS
Penyimpanan	1,3 GRMS

Lingkungan

Guncangan maksimal (Diukur dengan hard drive dalam status pengoperasian dan pulsasi 2-ms setengah sinus untuk pengoperasian. Juga diukur dengan hard drive di tempatkan di posisi kepala dan pulsasi 2-ms setengah sinus untuk penyimpanan):	
Pengoperasian	110 G
Penyimpanan	160 G
Ketinggian (maksimum)	Pengoperasian: -15,2 hingga 3.048 m (-50 hingga 10.000 kaki) Penyimpanan: -15,2 hingga 10.668 m (-50 hingga 35.000 kaki)
Level kontaminasi melalui udara	G2 atau lebih rendah seperti yang didefinisikan oleh ISA-S71.04-1985

Lampiran

Pemberitahuan Produk Macrovision

Produk ini mencakup teknologi perlindungan hak cipta yang dilindungi oleh klaim metode hak paten AS tertentu dan hak kepemilikan intelektual lainnya yang dimiliki oleh Macrovision Corporation dan pemilik hak lainnya. Untuk menggunakan teknologi perlindungan hak cipta ini harus dengan kewenangan dari Macrovision Corporation, dan ditujukan hanya untuk penggunaan di rumah dan penggunaan terbatas lainnya kecuali jika diizinkan oleh Macrovision Corporation. Dilarang merekayasa ulang atau membongkar produk.

Indeks

A

alamat email

 untuk dukungan teknis **48**

alamat email dukungan **48**

aliran udara, memungkinkan **5**

AutoTech **48**

B

bantuan

 mendapatkan bantuan dan dukungan **46**

bantuan, mencari lebih banyak **53**

C

cadangan

 membuat **28**

CD, memutar dan membuat **27**

D

Daftar Periksa Diagnostik **50**

data, membuat back-up **28**

DellConnect **47**

Diagnostik Dell **37**

disk

 mengeluarkan **26**

 menggunakan **26**

drive disk

 ukuran disk yang didukung **26**

driver dan download **55**

dudukan komputer **6**

dukungan teknis **47**

DVD, memutar dan membuat **27**

Indeks

E

energi
 menghemat **27**

F

fitur perangkat lunak **26**
FTP login, anonim **48**

G

garansi pengembalian **49**

I

ISP
 ISP/Penyedia Layanan Internet **9**

J

jaringan berkabel
 kabel jaringan, menyambungkan **7**

K

kecepatan jaringan
 menguji **29**
kemampuan komputer **26**
kerusakan, menghindari **5**
komputer, pengaturan **5**
koneksi internet **9**
koneksi jaringan
 memperbaiki **29**
koneksi jaringan nirkabel **29**

L

lampu status perangkat **12**
layanan pelanggan **47**

M

masalah, menyelesaikan **29**
masalah daya, menyelesaikan **30**

masalah memori
 menyelesaikan **31**

masalah perangkat keras
 mendiagnosis **37**

masalah perangkat lunak **32**

memasangudukan **6**

memodifikasi
 desktop Anda **27**
 pengaturan energi Anda **27**

memulihkan profil pabrik **42**

mencari informasi tambahan **53**

menghemat energi **27**

menghubungi Dell **50**

Menghubungi Dell secara online **51**

menginstal ulang Windows **40**

menyambungkan
 ke internet **9**

menyelesaikan masalah **29**

P

Panduan Teknologi Dell
 untuk informasi lebih lanjut **53**

Pemulihan Profil Pabrik Dell **40**

Pemulihan Sistem **40**

Penelusuran Kesalahan Perangkat Keras **37**
pengaturan, sebelum Anda mulai **5**
pengiriman produk
 untuk pengembalian atau reparasi **49**

Pesan Sistem **35**

pilihan dudukan vertikal dan horizontal **6**

pilihan penginstalan ulang sistem **40**
produk
 informasi dan pembelian **49**

Pusat Dukungan Dell **34**

S

saklar nirkabel **8, 29**

Indeks

situs pendukung

seluruh dunia **47**

situs web Dukungan Dell **55**

soket ekstensi, menggunakan **6**

spesifikasi **56**

status pemesanan **48**

V

ventilasi, memastikan **5**

W

Windows, menginstal ulang **40**

Windows Vista® **8**

menginstal ulang **44**

pemasangan **8**

Wizard Kompatibilitas Program **33**

Dicetak di Malaysia.

www.dell.com | support.dell.com



0M390PA00